

Liste des articles :

| | | | | | |
|--|---|-------------------------|------------------------------|---|---------------------------|
| <p>Chapeau F131 A (entier) F231 (demi)</p> | <p>Poteau A780 A</p> | <p>Demi-Poteau A788</p> | <p>Intercalaire OP A791</p> | <p>Vis A565 x3 Version clôture uniquement</p> | <p>Parclose A515 A X3</p> |
| <p>Embase à visser A354 Version clôture uniquement</p> | <p>Tube à sceller A581 Version clôture uniquement</p> | <p>Lame 160 A784</p> | <p>Lame 120 A783 ondulée</p> | <p>Lame 80 A782</p> | <p>Lame OP A787</p> |

Etape 1 / 5 : Présenter l'embase, tracer le nombre de trous nécessaires selon la nature de votre configuration et fixer fermement la platine. Diamètre des goujons : 8 mm.
OU sceller le tube de diamètre 40 mm sur 300 mm de profondeur

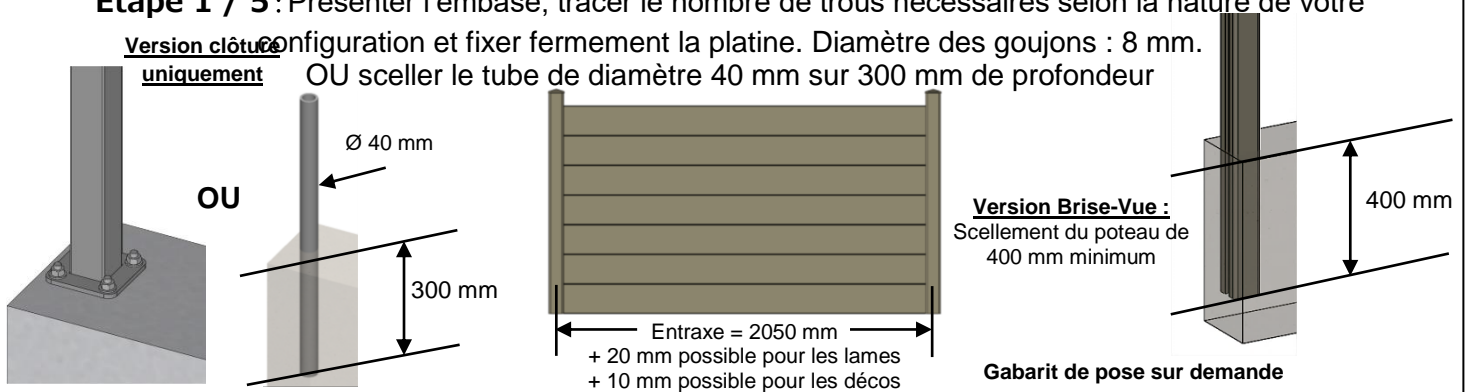

Etape 2 / 5 : Poser le poteau sur l'embase (ou le tube) ou le demi-poteau contre le mur.

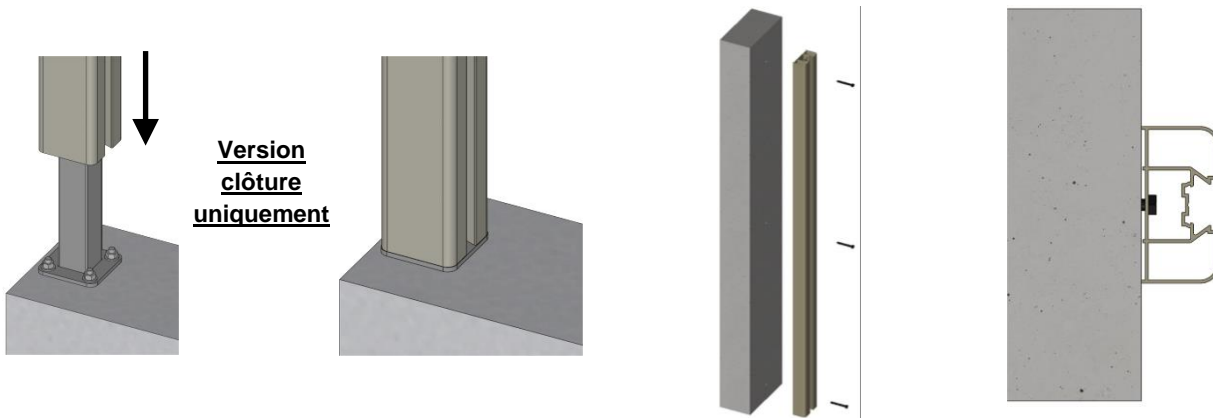

Etape 3 / 5 : Assembler les lames 160/120/80 mm OU avec les parcloles recoupées.

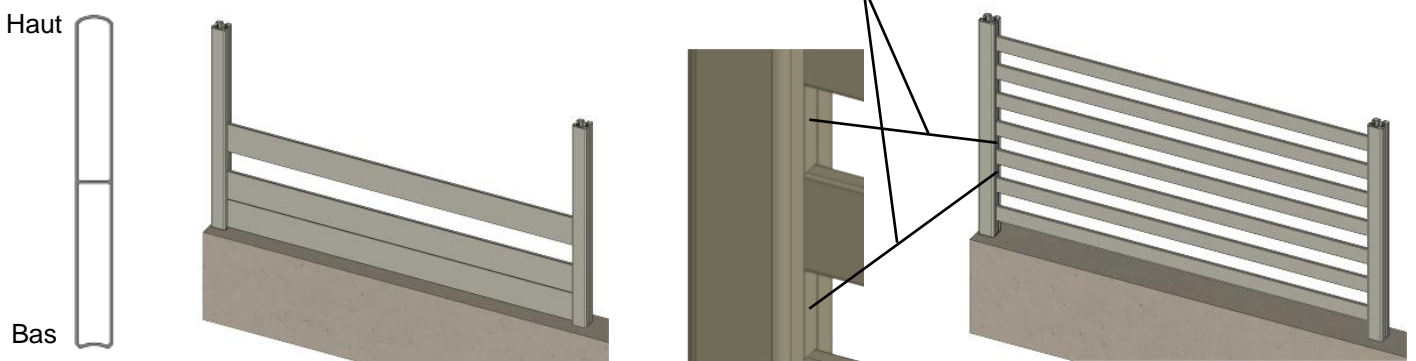

Version occlusion partielle :

1 Détacher les intercalaires (sécable à la main)

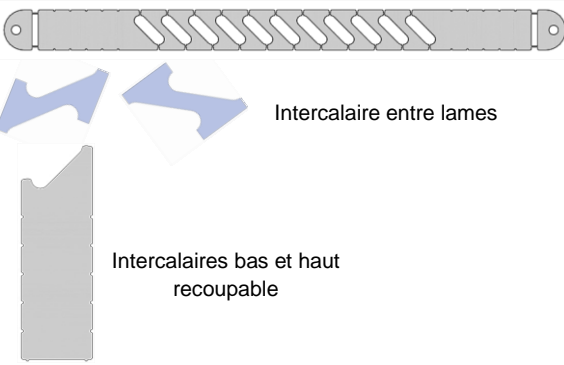

2 Glisser l'intercalaire dans le logement prévu

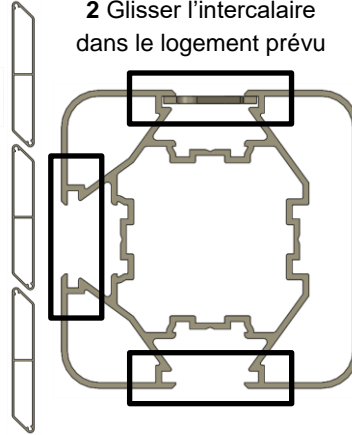

3 Alternner une lame OP A787 et un intercalaire

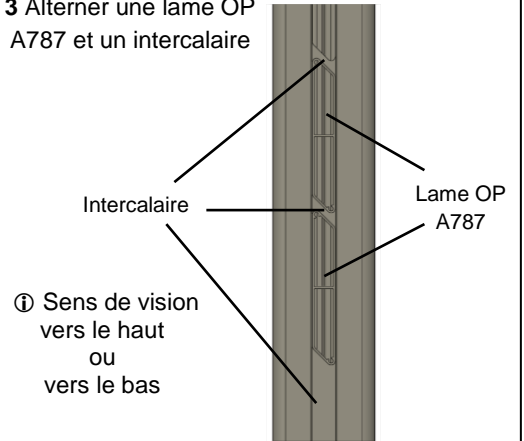

Etape 4 / 5 : Visser le poteau et l'embase (ou le tube) entre eux.

Version clôture uniquement

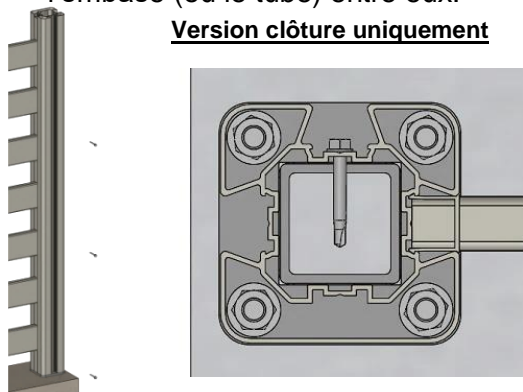

Etape 5 / 5 : Assembler les parcloses et coller le chapeau

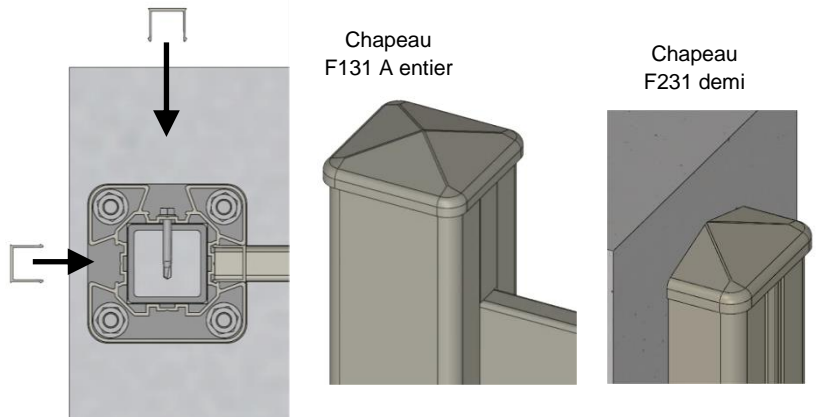

Tôle déco hauteur 160 ou 320 mm

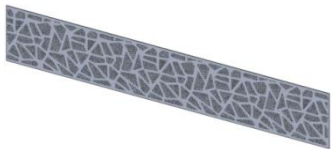

Parclose A575 longueur 720 mm à recouper



Déco 160 : débit 159 mm
Déco 320 : débit 319 mm

Lame 160 mm A785 basse / intermédiaire

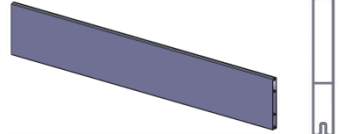

Lame 160 mm A786 haute

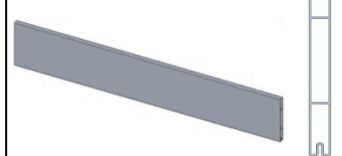

Vue éclatée :

Parclose A575

Lame A786 haute

A786

Lame A785 basse

Parclose A575

Vue en coupe (sans parclose) :

Vue assemblée :

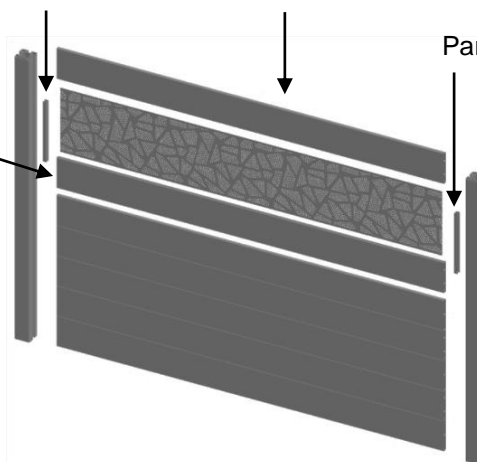
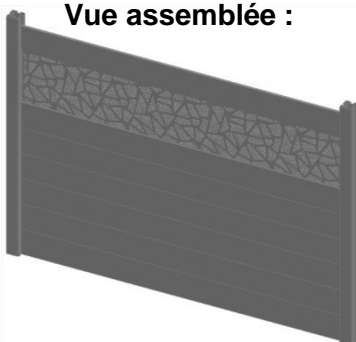

A785

